

Otočný trn se stahovací maticí typ 160 s karbidovou špičkou, MT 5

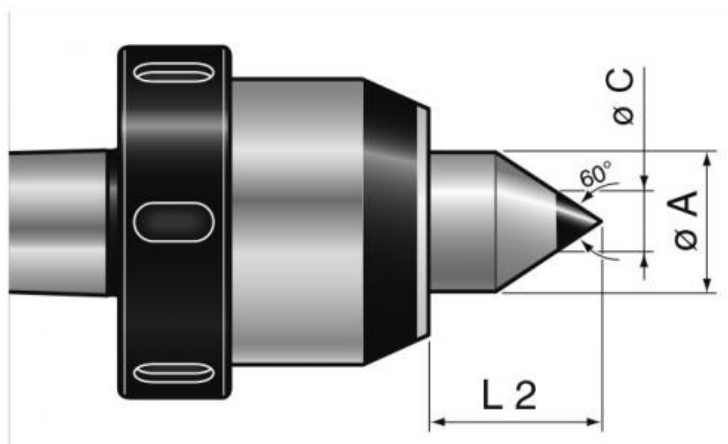

Kód produktu: 03-1605HM
EAN: 4049794068878
Celní tarif: 8466 2091
Hmotnost: 3,90 kg
Dostupnost: do týdne

17 376,03 Kč bez DPH
26 275,00 Kč **21 025,00 Kč s DPH**
695,04 € bez DPH
1 051,00 € **841,00 € s DPH**

se stahovacím závitem

soustružnický trn se stahovací maticí

Parametry

A	92	B	80	C	18
D	37	Házivost	0.005	kg	3.9
L	48	L1	65	L2	24
MK	5	U/min max	4500		

Tento produkt najdete v našem [KATALOGU na straně 117 \(2021\)](#)