

Šestičelistové sklíčidlo s rad. nastavením 160 mm, ocel, válcové upnutí, dvoudílné čelisti

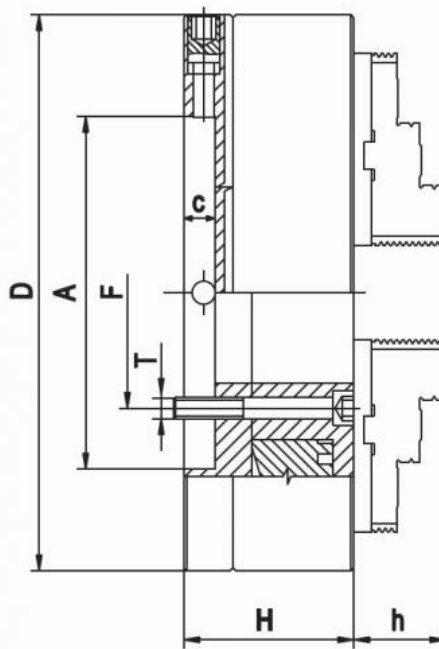

Kód produktu: ZE-8663-160
EAN: 4049794042533
Celní tarif: 8466 2091
Hmotnost: 10,80 kg
Výrobce: [Zentra](#)
Dostupnost: skladem

18 615,70 Kč bez DPH
 28 150,00 Kč **22 525,00 Kč s DPH**
 744,63 € bez DPH
 1 126,00 € **901,00 € s DPH**

vhodné pro soustruhy všech typů a různé druhy frézovacích, vrtacích a CNC zařízení; broušené vodící a styčné plochy; spirálová destička zápusťkově kovaná z legované kalené oceli

Tato soustružnická sklíčidla zaručují homogenní upínací sílu díky samostředícím upínacím čelistem. Radiální jemné nastavení zajišťuje velmi přesnou soustřednost

soustružnické sklíčidlo vč. 1 sady základních a tvrdých oboustranných horních čelistí, klíče a montážních šroubů

| A (Ø) mm | C mm | D mm | E mm | F mm | B mm | H mm | RPM MAX min -1 |
|-------------|---------|---------|---------|---------|---------|---------|-------------------|
| 125 | 15 | 55 | 35,5 | 108 | 71,5 | 40 | 3000 |
| 160 | 18 | 86 | 42 | 140 | 68 | 43 | 2500 |
| 200 | 20 | 110 | 55 | 176 | 78 | 45 | 2200 |
| 250 | 20 | 145 | 76 | 224 | 89 | 53 | 1900 |
| 315 | 20 | 180 | 103 | 286 | 96,2 | 57 | 1500 |
| 400 | 22 | 299,2 | 136 | 171,5 | 123 | 67 | 1300 |
| 500 | 30 | 407,7 | 190 | 235 | 144 | 79 | 800 |
| 630 | 30 | 407,1 | 252 | 330,2 | 150 | 87 | 700 |

Parametry

| | | | | | |
|--------------|------|---|----|-----------------|------|
| A | 160 | B | 68 | C | 18 |
| Čelní házení | 0.02 | D | 86 | E | 42 |
| F | 140 | J | 43 | Max.up.síla daN | 3100 |

Nevyváženost gcm **Oběžný pr.max** **Opakovatelná přesnost** 0.015

| | |
|---------------------------|-------|
| Přesnost nastavení | 0.005 |
| U/min max | 2500 |

| | |
|----------------------|--------|
| Rozsah vnější | 45-146 |
|----------------------|--------|

| | |
|-----------------------|-------|
| Rozsah vnitřní | 8-160 |
|-----------------------|-------|

Tento produkt najdete v našem [KATALOGU na straně 21 \(2021\)](#)