

Šestičelistové sklíčidlo s rad. nastavením 400 mm, ocel, válcové upnutí, dvoudílné čelisti

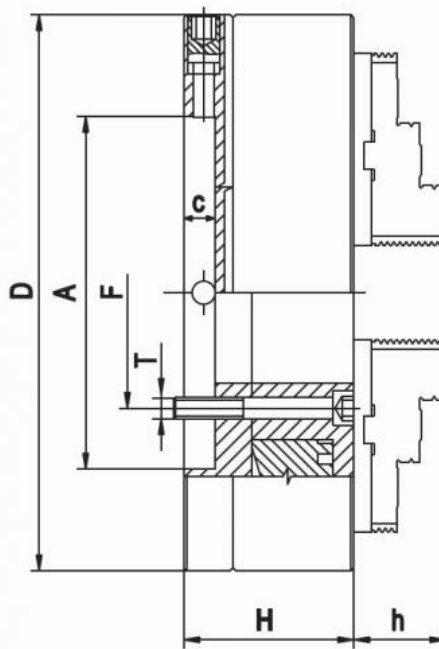

Kód produktu: ZE-8663-400
EAN: 4049794042571
Celní tarif: 8466 2091
Hmotnost: 104,00 kg
Výrobce: [Zentra](#)
Dostupnost: skladem
Způsob přepravy: expedice

96 136,36 Kč bez DPH

116 325,00 Kč s DPH

3 845,45 € bez DPH

4 653,00 € s DPH

vhodné pro soustruhy všech typů a různé druhy frézovacích, vrtacích a CNC zařízení; broušené vodící a styčné plochy; spirálová destička zápusťkově kovaná z legované kalené oceli

Tato soustružnická sklíčidla zaručují homogenní upínací sílu díky samostředícím upínacím čelistem. Radiální jemné nastavení zajišťuje velmi přesnou soustřednost

soustružnické sklíčidlo vč. 1 sady základních a tvrdých oboustranných horních čelistí, klíče a montážních šroubů

A (Ø) mm	C mm	D mm	E mm	F mm	B mm	H mm	RPM MAX min -1
125	15	55	35,5	108	71,5	40	3000
160	18	86	42	140	68	43	2500
200	20	110	55	176	78	45	2200
250	20	145	76	224	89	53	1900
315	20	180	103	286	96,2	57	1500
400	22	299,2	136	171,5	123	67	1300
500	30	407,7	190	235	144	79	800
630	30	407,1	252	330,2	150	87	700

Parametry

A	400	B	123	C	22
Čelní házení	0.03	D	299.2	E	136
F	171.5	J	67	Max.up.síla daN	6500

Nevyváženost gcm	140	Oběžný pr.max	472	Opakovatelná přesnost	0.015
Přesnost nastavení	0.005	Rozsah vnější	73-352	Rozsah vnitřní	15-400
U/min max	1300				

Tento produkt najdete v našem [KATALOGU na straně 21 \(2021\)](#)