

Šestičelistové sklíčidlo s rad. nastavením 630 mm, ocel, válcové upnutí, dvoudílné čelisti

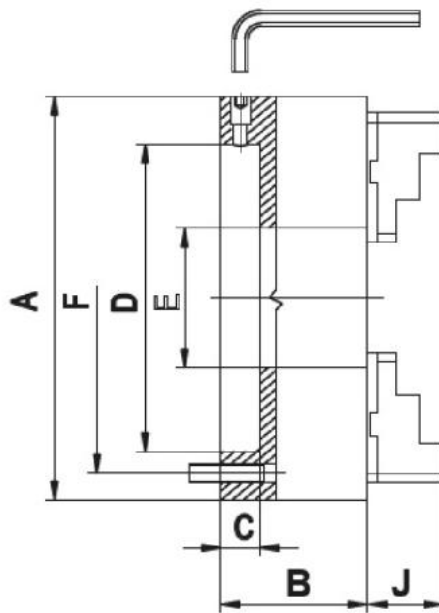

Kód produktu:	ZE-8663-630
EAN:	4049794042595
Celní tarif:	8466 2091
Hmotnost:	340,00 kg
Výrobce:	Zentra
Dostupnost:	na dotaz
Způsob přepravy:	spedice

Cena na dotaz

vhodné pro soustruhy všech typů a různé druhy frézovacích, vrtacích a CNC zařízení; broušené vodící a styčné plochy; spirálová destička zápustkově kovaná z legované kalené oceli

Tato soustružnická sklíčidla zaručují homogenní upínací sílu díky samostředícím upínacím čelistem. Radiální jemné nastavení zajišťuje velmi přesnou soustřednost

soustružnické sklíčidlo vč. 1 sady základních a tvrdých oboustranných horních čelistí, klíče a montážních šroubů

A (Ø) mm	C mm	D mm	E mm	F mm	B mm	J mm	RPM MAX min -1
125	15	55	35,5	108	71,5	40	3000
160	18	86	42	140	68	43	2500
200	20	110	55	176	78	45	2200
250	20	145	76	224	89	53	1900
315	20	180	103	286	96,2	57	1500
400	22	299,2	136	171,5	123	67	1300
500	30	407,7	190	235	144	79	800
630	30	407,1	252	330,2	150	87	700

Parametry

A	630	B	150	C	30
----------	-----	----------	-----	----------	----

Čelní házení	0.05
F	330.2
Nevyváženost gcm	640
Přesnost nastavení	0.005
U/min max	700

D	407.1
J	87
Oběžný pr.max	770
Rozsah vnější	150-661

E	252
Max.up.síla daN	8000
Opakovatelná přesnost	0.015
Rozsah vnitřní	40-630

Tento produkt najdete v našem [KATALOGU na straně 21 \(2021\)](#)