

# Rychloupínací elektrodový svěrák, nekorozivní, JW 25, CW 20

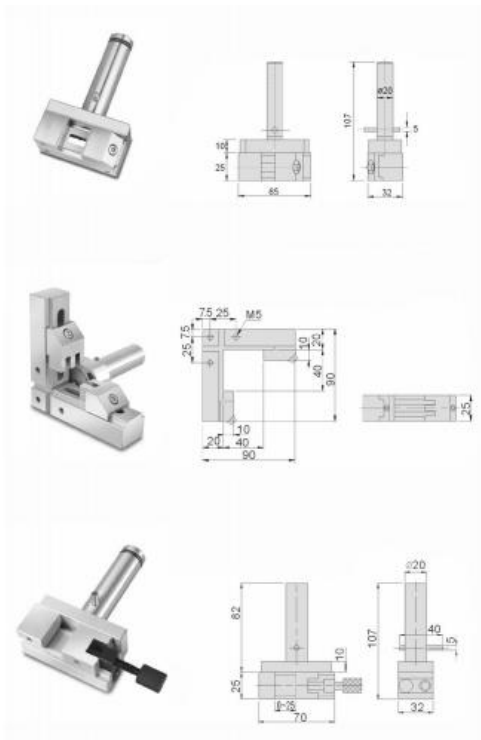

**Kód produktu:** 14-REHS-20  
**EAN:** 4049794676158  
**Celní tarif:** 8466 2098  
**Hmotnost:** 0,50 kg  
**Dostupnost:** skladem

3 904,96 Kč bez DPH  
5 900,00 Kč **4 725,00 Kč s DPH**  
156,20 € bez DPH  
236,00-€ **189,00 € s DPH**

pro upínání elektrod v erozních strojích

## Parametry

<b>Cmax</b>	20	<b>kg</b>	1	<b>Kolmost</b>	0,005/ 100 mm
<b>Material</b>	chromová ocel	<b>Souběžnost</b>	0,003/ 100 mm	<b>Tvrde čelisti HRC</b>	48-55
<b>W</b>	25				

Tento produkt najdete v našem [KATALOGU na straně 157 \(2021\)](#)