

Šroubovací elektrodový svěrák, nekorozivní, JW 25, CW 25

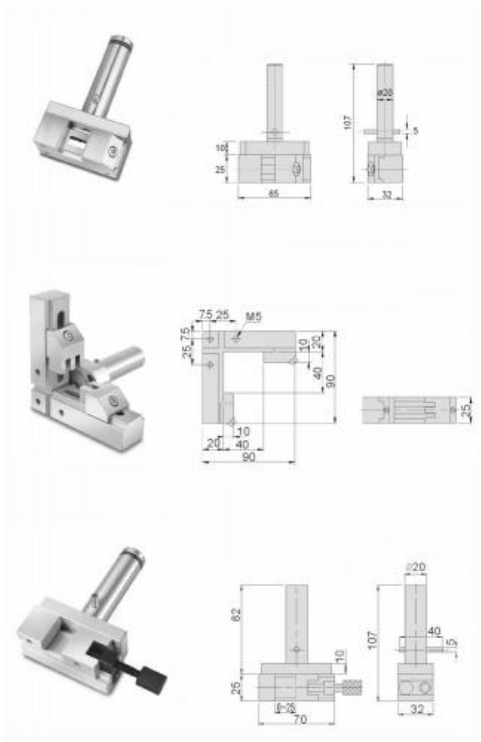

Kód produktu: 14-REHG-20
EAN: 4049794676165
Celní tarif: 8466 2098
Hmotnost: 0,70 kg
Dostupnost: skladem

5 991,74 Kč bez DPH
9-075,00 Kč **7 250,00 Kč s DPH**
239,67 € bez DPH
363,00-€ **290,00 € s DPH**

pro upínání elektrod v erozních strojích

Parametry

Cmax	25	kg	1	Kolmost	0,005/ 100 mm
Material	chromová ocel	Souběžnost	0,003/ 100 mm	Tvrde čelisti HRC	48-55
W	25				

Tento produkt najdete v našem [KATALOGU na straně 157 \(2021\)](#)