

# Tříčelistové sklíčidlo 125 mm, litina, DIN 6350, dvoudílné čelisti, válcové upnutí

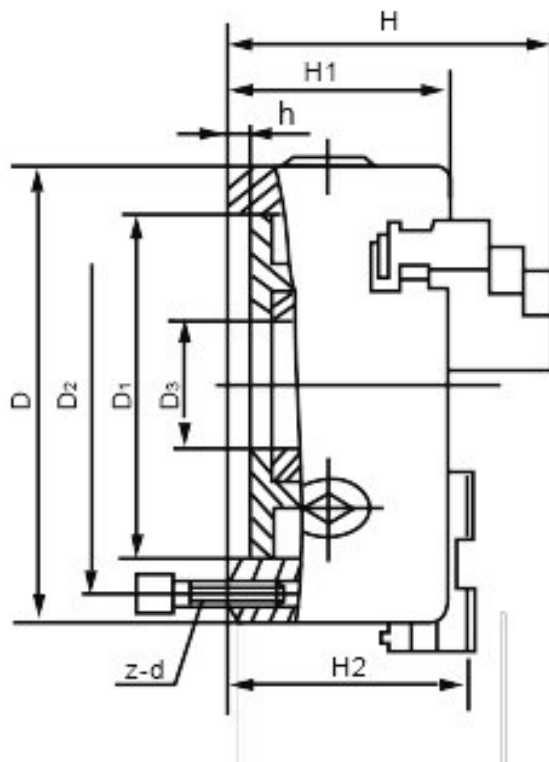

**Kód produktu:** ZE-6363-125  
**EAN:** 4049794039076  
**Celní tarif:** 8466 2091  
**Hmotnost:** 4,90 kg  
**Výrobce:** [Zentra](#)  
**Dostupnost:** skladem

9-325,00 Kč 6 157,02 Kč bez DPH  
**7 450,00 Kč s DPH**  
 246,28 € bez DPH  
 373,00 € **298,00 € s DPH**

vhodné pro soustruhy všech typů a různé druhy frézovacích, vrtacích a CNC zařízení; broušené vodící a styčné plochy; spirálová destička zápusťkově kovaná z legované kalené oceli

Tato soustružnická sklíčidla zaručují homogenní upínací sílu díky samostředícím upínacím čelistem a přesné soustřednosti

soustružnické sklíčidlo vč. 1 sady základních a tvrdých oboustranných horních čelistí, klíče a montážních šroubů

A (Ø) mm	B1 mm	C mm	D mm	E mm	F mm	G mm	H mm	J mm	RPM MAX min <sup>-1</sup>	kg
125	60,8	4	95	32	108	3xM8	56	40	3200	5
160	69,3	4	125	42	140	6xM10	67	43	3000	10
200	79,8	4	160	55	176	6xM10	80	45	2500	17,5
250	88,8	5	200	76	224	6xM12	95	53	2000	29
315	99,1	5	260	103	286	6xM16	110	57	1500	50
400	113,8	5	330	136	362	6xM16	127	67	1000	85
500	130,8	5	420	190	458	6xM16	127	79	700	145
630	146,3	7	545	252	586	6xM16	127	87	500	250
800	170,3	20	450	320	368,3	-	127	87	300	402

## Parametry

A	125	B	60.8	C	4
Čelní házení		KOVOSTROJ servis, spol. s r. o.	6010, IČ: 0532444	E	32

<b>F</b>	108
<b>Házivost</b>	0.035
<b>Max.up.síla daN</b>	2400
<b>Rozsah vnitřní</b>	3-125

<b>G</b>	3 x M8
<b>J</b>	40
<b>Oběžný pr.max</b>	151
<b>U/min max</b>	3200

<b>H</b>	56
<b>kg</b>	5
<b>Rozsah vnější</b>	34-118

Tento produkt najdete v našem [KATALOGU na straně 14 \(2021\)](#)