

# Tříčelistové sklíčidlo 315 mm, litina, DIN 6350, dvoudílné čelisti, válcové upnutí

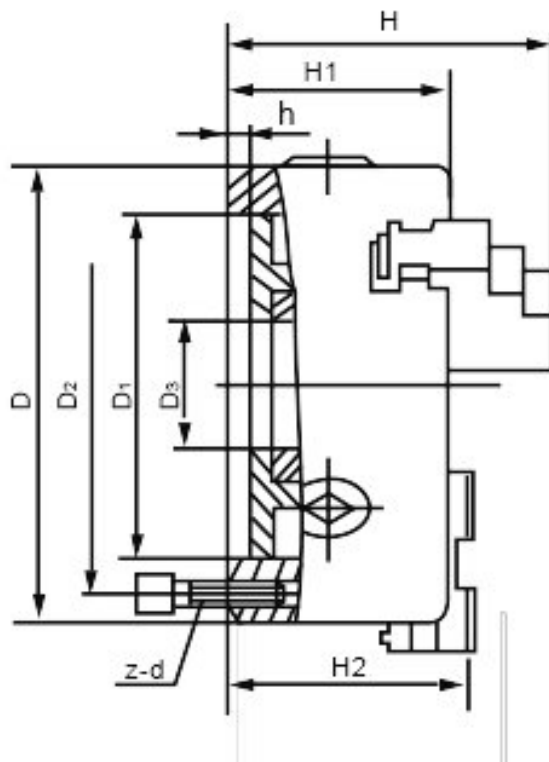

**Kód produktu:** ZE-6363-315  
**EAN:** 4049794039113  
**Celní tarif:** 8466 2091  
**Hmotnost:** 50,00 kg  
**Výrobce:** [Zentra](#)  
**Dostupnost:** skladem  
**Způsob přepravy:** spedice

26 750,00 Kč 17 685,95 Kč bez DPH  
**21 400,00 Kč s DPH**  
 707,44 € bez DPH  
 +070,00-€ **856,00 € s DPH**

vhodné pro soustruhy všech typů a různé druhy frézovacích, vrtacích a CNC zařízení; broušené vodící a styčné plochy; spirálová destička zápusťově kovaná z legované kalené oceli

Tato soustružnická sklíčidla zaručují homogenní upínací sílu díky samostředícím upínacím čelistem a přesné soustřednosti

soustružnické sklíčidlo vč. 1 sady základních a tvrdých oboustranných horních čelistí, klíče a montážních šroubů

A (Ø) mm	B1 mm	C mm	D mm	E mm	F mm	G mm	H mm	J mm	RPM MAX min -1	kg
125	60,8	4	95	32	108	3xM8	56	40	3200	5
160	69,3	4	125	42	140	6xM10	67	43	3000	10
200	79,8	4	160	55	176	6xM10	80	45	2500	17,5
250	88,8	5	200	76	224	6xM12	95	53	2000	29
<b>315</b>	<b>99,1</b>	<b>5</b>	<b>260</b>	<b>103</b>	<b>286</b>	<b>6xM16</b>	<b>110</b>	<b>57</b>	<b>1500</b>	<b>50</b>
400	113,8	5	330	136	362	6xM16	127	67	1000	85
500	130,8	5	420	190	458	6xM16	127	79	700	145
630	146,3	7	545	252	586	6xM16	127	87	500	250
800	170,3	20	450	320	368,3	-	127	87	300	402

## Parametry

Čelní házení	0.03
F	286
Házivost	0.055
Max.up.síla daN	5500
Rozsah vnitřní	10-315

D	260
G	6 x M16
J	57
Oběžný pr.max	384
U/min max	1500

E	103
H	110
kg	50
Rozsah vnější	65-265

Tento produkt najdete v našem [KATALOGU na straně 14 \(2021\)](#)