

# Tříčelistové sklíčidlo 125 mm, ocel, DIN 6350, dvoudílné čelisti, válcové upnutí

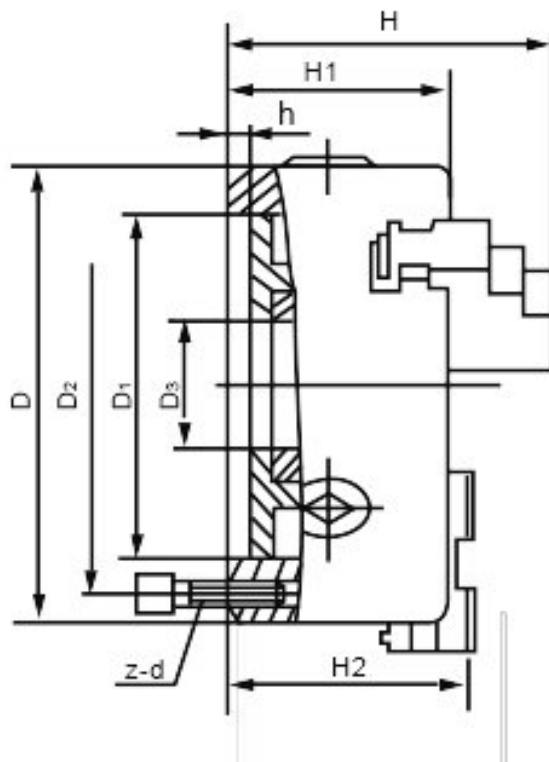

**Kód produktu:** ZE-8363-125  
**EAN:** 4049794039243  
**Celní tarif:** 8466 2091  
**Hmotnost:** 5,80 kg  
**Výrobce:** [Zentra](#)  
**Dostupnost:** skladem

11 735,54 Kč bez DPH

**14 200,00 Kč s DPH**

469,42 € bez DPH

**568,00 € s DPH**

vhodné pro soustruhy všech typů a různé druhy frézovacích, vrtacích a CNC zařízení; broušené vodící a styčné plochy; spirálová destička zápusťově kovaná z legované kalené oceli

Tato soustružnická sklíčidla zaručují homogenní upínací sílu díky samostředícím upínacím čelistem a přesné soustřednosti

soustružnické sklíčidlo vč. 1 sady základních a tvrdých oboustranných horních čelistí, klíče a montážních šroubů

A (Ø) mm	B1 mm	C mm	D mm	E mm	F mm	G mm	H mm	J mm	RPM <sub>MAX</sub> min <sup>-1</sup>	kg
125	66,3	4	95	35,5	108	3xM8	56	40	4800	5
160	72,8	4	125	42	140	6xM10	67	43	4500	10
200	82,8	4	160	55	176	6xM10	80	45	4000	17,5
250	92,8	5	200	76	224	6xM12	95	53	3500	29
315	101,3	5	260	103	286	6xM16	110	57	2800	50
400	116,8	5	330	136	362	6xM16	127	67	2000	85
500	129,8	5	420	190	458	6xM16	127	79	1200	145
630	140,3	7	545	252	586	6xM16	127	87	1000	250
800	161,3	20	450	320	368,3	-	127	87	450	402

## Parametry

<b>A</b>	125	<b>B</b>	66.3	<b>C</b>	4
<b>Čelní házení</b>		<b>Kovostroj servis, spol. s r.o.</b>		<b>Adresa, IČ: 053244</b>	<b>E</b>
<b>KOVOSTROJ</b>		<b>tel.: +420 724 721 905, e-mail: info@kovostroj servis.cz</b>		<b>web: www.upinani-nastroju.cz</b>	35.5

<b>F</b>	108
<b>Házivost</b>	0.035
<b>Max.up.síla daN</b>	2400
<b>Rozsah vnější</b>	34-118

<b>G</b>	3 x M8
<b>J</b>	40
<b>Nevyváženost gcm</b>	23
<b>Rozsah vnitřní</b>	3-125

<b>H</b>	56
<b>kg</b>	5
<b>Oběžný pr.max</b>	151
<b>U/min max</b>	4800

Tento produkt najdete v našem [KATALOGU na straně 14 \(2021\)](#)