

Tříčelistové sklíčidlo 160 mm, ocel, DIN 6350, dvoudílné čelisti, válcové upnutí

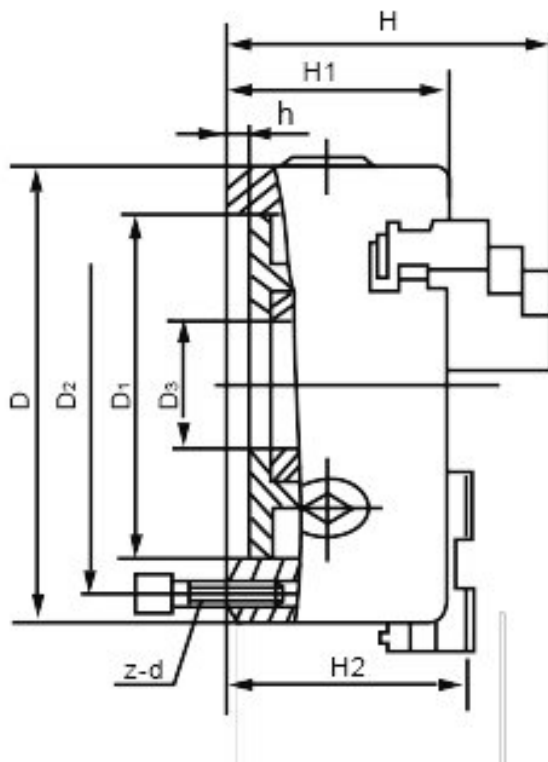

Kód produktu: ZE-8363-160
EAN: 4049794039250
Celní tarif: 8466 2091
Hmotnost: 10,55 kg
Výrobce: [Zentra](#)
Dostupnost: skladem

10 971,07 Kč bez DPH
 16 600,00 Kč **13 275,00 Kč s DPH**
 438,84 € bez DPH
 664,00 € **531,00 € s DPH**

vhodné pro soustruhy všech typů a různé druhy frézovacích, vrtacích a CNC zařízení; broušené vodící a styčné plochy; spirálová destička zápusťově kovaná z legované kalené oceli

Tato soustružnická sklíčidla zaručují homogenní upínací sílu díky samostředícím upínacím čelistem a přesné soustřednosti

soustružnické sklíčidlo vč. 1 sady základních a tvrdých oboustranných horních čelistí, klíče a montážních šroubů

A (Ø) mm	B1 mm	C mm	D mm	E mm	F mm	G mm	H mm	J mm	RPM _{MAX} min ⁻¹	kg
125	66,3	4	95	35,5	108	3xM8	56	40	4800	5
160	72,8	4	125	42	140	6xM10	67	43	4500	10
200	82,8	4	160	55	176	6xM10	80	45	4000	17,5
250	92,8	5	200	76	224	6xM12	95	53	3500	29
315	101,3	5	260	103	286	6xM16	110	57	2800	50
400	116,8	5	330	136	362	6xM16	127	67	2000	85
500	129,8	5	420	190	458	6xM16	127	79	1200	145
630	140,3	7	545	252	586	6xM16	127	87	1000	250
800	161,3	20	450	320	368,3	-	127	87	450	402

Parametry

A	160	B	72.8	C	4
Čelní házení	KOVOSTROJ	kovostroj servis, s.p.a.	tel.: +420 724 721 905, e-mail: info@kovostroj servis.cz	plzeň, IČ: 053244	E
			web: www.upinani-nastroju.cz		42

F	140
Házivost	0.035
Max.up.síla daN	3100
Rozsah vnější	42-146

G	6 x M10
J	43
Nevyváženost gcm	32
Rozsah vnitřní	3-160

H	67
kg	10
Oběžný pr.max	204
U/min max	4500

Tento produkt najdete v našem [KATALOGU na straně 14 \(2021\)](#)