

# Tříčelistové sklíčidlo 250 mm, ocel, DIN 6350, dvoudílné čelisti, válcové upnutí

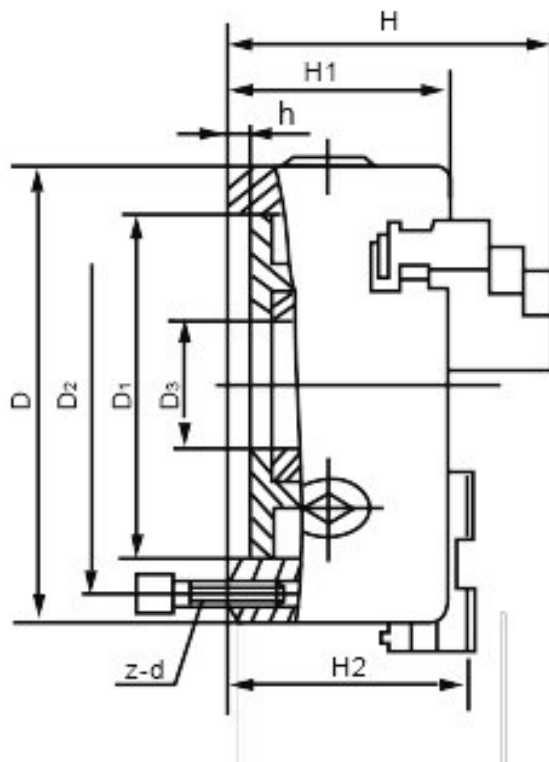

**Kód produktu:** ZE-8363-250  
**EAN:** 4049794039274  
**Celní tarif:** 8466 2091  
**Hmotnost:** 32,00 kg  
**Výrobce:** [Zentra](#)  
**Dostupnost:** skladem  
**Způsob přepravy:** spedice

18 966,94 Kč bez DPH  
**22 950,00 Kč s DPH**  
 758,68 € bez DPH  
**918,00 € s DPH**  
 +148,00-€

vhodné pro soustruhy všech typů a různé druhy frézovacích, vrtacích a CNC zařízení; broušené vodící a styčné plochy; spirálová destička zápusťově kovaná z legované kalené oceli

Tato soustružnická sklíčidla zaručují homogenní upínací sílu díky samostředícím upínacím čelistem a přesné soustřednosti

soustružnické sklíčidlo vč. 1 sady základních a tvrdých oboustranných horních čelistí, klíče a montážních šroubů

A (Ø) mm	B1 mm	C mm	D mm	E mm	F mm	G mm	H mm	J mm	RPM MAX min -1	kg
125	66,3	4	95	35,5	108	3xM8	56	40	4800	5
160	72,8	4	125	42	140	6xM10	67	43	4500	10
200	82,8	4	160	55	176	6xM10	80	45	4000	17,5
<b>250</b>	<b>92,8</b>	<b>5</b>	<b>200</b>	<b>76</b>	<b>224</b>	<b>6xM12</b>	<b>95</b>	<b>53</b>	<b>3500</b>	<b>29</b>
315	101,3	5	260	103	286	6xM16	110	57	2800	50
400	116,8	5	330	136	362	6xM16	127	67	2000	85
500	129,8	5	420	190	458	6xM16	127	79	1200	145
630	140,3	7	545	252	586	6xM16	127	87	1000	250
800	161,3	20	450	320	368,3	-	127	87	450	402

## Parametry

<b>Čelní házení</b>	0.025
<b>F</b>	224
<b>Házivost</b>	0.045
<b>Max.up.síla daN</b>	4600
<b>Rozsah vnější</b>	58-235

<b>D</b>	200
<b>G</b>	6 x M12
<b>J</b>	53
<b>Nevyváženost gcm</b>	63
<b>Rozsah vnitřní</b>	5-250

<b>E</b>	76
<b>H</b>	95
<b>kg</b>	29
<b>Oběžný pr.max</b>	306
<b>U/min max</b>	3500

Tento produkt najdete v našem [KATALOGU na straně 14 \(2021\)](#)