

# Tříčelistové soustružnické klíčidlo MACK BASIC 160 mm, válcové upnutí, jednoduché čelisti, litina

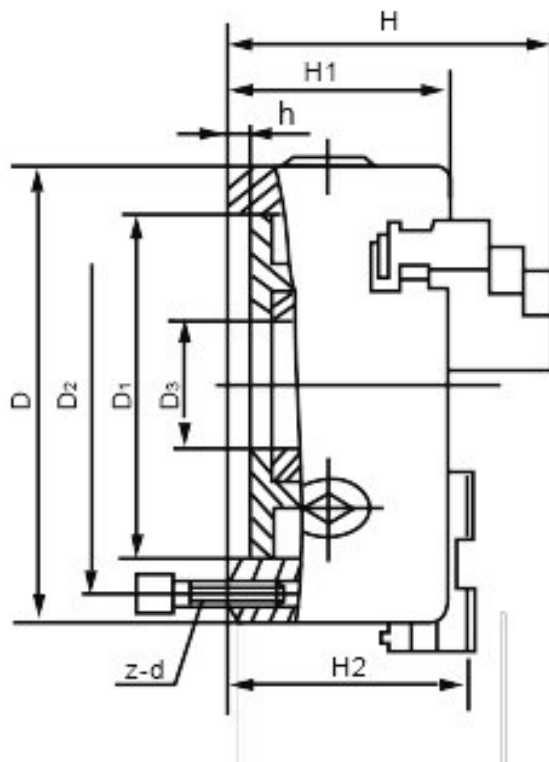

**Kód produktu:** WAT-D160/3-ZGE  
**EAN:** 4049794671092  
**Celní tarif:** 8466 2091  
**Hmotnost:** 9,00 kg  
**Výrobce:** [Basic](#)  
**Dostupnost:** skladem

3 760,33 Kč bez DPH  
 5 700,00 Kč **4 550,00 Kč s DPH**  
 150,41 € bez DPH  
 228,00 € **182,00 € s DPH**

samostředicí, montáž podle továrních norem

soustružnické sklíčidlo vč. 1 sady pevných čelistí s vnitřním/vnějšíм stupňováním, klíče a fixačních šroubů

## Parametry

|           |        |                  |      |          |     |
|-----------|--------|------------------|------|----------|-----|
| <b>A</b>  | 160    | <b>B</b>         | 65   | <b>C</b> | 5   |
| <b>D</b>  | 130    | <b>E</b>         | 45   | <b>F</b> | 142 |
| <b>G</b>  | 3 x M8 | <b>Házivost</b>  | 0.08 | <b>J</b> | 29  |
| <b>kg</b> | 9      | <b>U/min max</b> | 2500 |          |     |

Tento produkt najdete v našem [KATALOGU na straně 28 \(2021\)](#)