

Závitová vrtací kleština s vnitřním čtyřhranem, ER 16 Ø 10,0 x 8,0

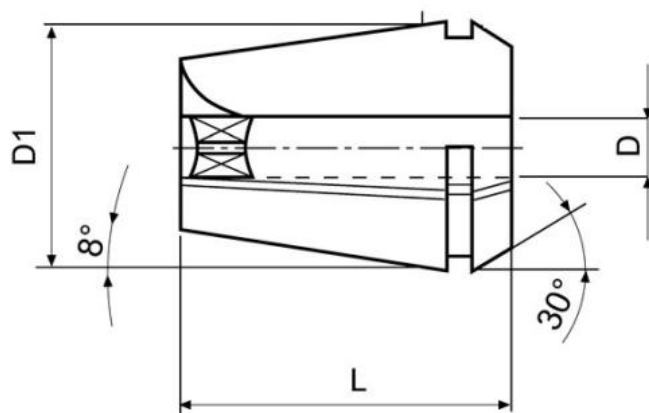

Kód produktu: 09-8016-10,0
EAN: 4049794662441
Celní tarif: 8466 1020
Hmotnost: 0,03 kg
Dostupnost: skladem

619,83 Kč bez DPH
925,00 Kč **750,00 Kč s DPH**
24,79 € bez DPH
37,00 € **30,00 € s DPH**

D x Ø mm	D1 mm	L mm
3,5 x 2,7	16	27,5
4 x 3	16	27,5
4,5 x 3,4	16	27,5
5 x 5	16	27,5
5,5 x 4,3	16	27,5
6 x 4,9	16	27,5
7 x 5,5	16	27,5
8 x 6,2	16	27,5
9 x 7	16	27,5
10 x 8	16	27,5

Tento produkt najdete v našem [KATALOGU na straně 196 \(2021\)](#)