

4-čelistové silové sklíčidlo Ø 169, válcové upnutí, s otvorem, čelisti 1,5 x 60°

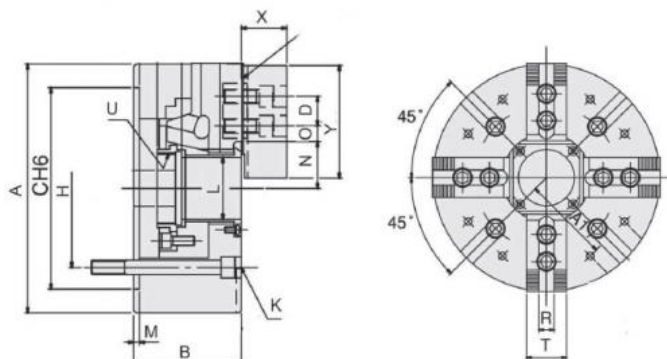
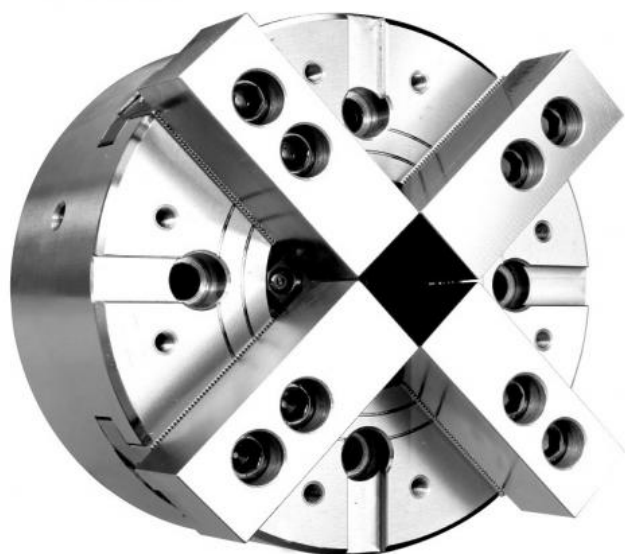

Kód produktu: T9-NIT-206
EAN: 4049794669457
Celní tarif: 8466 2091
Hmotnost: 14,00 kg
Dostupnost: skladem

76 150,00 Kč 50 351,24 Kč bez DPH
60 925,00 Kč s DPH
 2 014,05 € bez DPH
 3 046,00 € **2 437,00 € s DPH**

Ocelové těleso. Všechny prac.plochy kaleny pro vysokou přesnost a dlouhou životnost. Mazací ovor v každé základní čelisti.

Silové sklíčidlo vč. 1 sady měkkých a základních čelistí, upínací šrouby, polotovar tyčového adapteru

Typ	Zdvih čelistí mm	Zdvih pístu mm	Max. ovládací síla (kN)	Max. upínací síla (kN)	Max. provozní síla (kN)
NIT-206	5,5	12	22	57	28,5

Tažný moment (kgf-m2)	Tvrdé čelisti	Měkké čelisti	Válec	Max. otáčky(rpm)	kg
0,058	HJ06	HC06	M1546	4500	14

Typ	A mm	B mm	C(H6) mm	H mm	M mm	L mm	U max.
206	169	81	140	104,78	5	45	M55x2

	T mm	D mm	N max. mm	O max. mm	O min. mm	R mm	K mm
	31	20	32	22,75	9,25	12	4-M10x80

Tento produkt najdete v našem [KATALOGU na straně 56 \(2024\)](#)