

Hydraulický válec s otvorem typu M1552

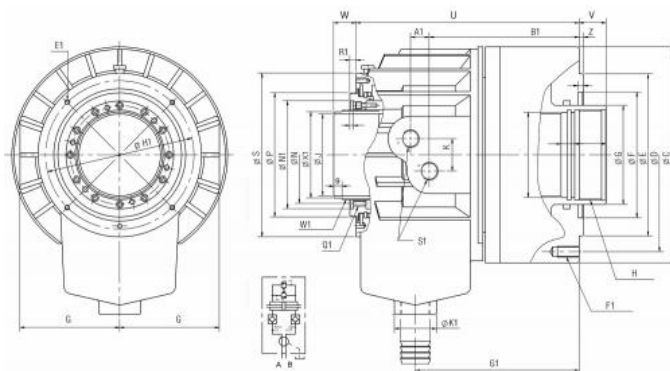

Kód produktu: 29-M1552
EAN: 4049794036631
Celní tarif: 8466 2091
Hmotnost: 17,00 kg
Výrobce: [Strong](#)
Dostupnost: skladem

44 359,50 Kč bez DPH
67 100,00 Kč 53 675,00 Kč s DPH
 1 774,38 € bez DPH
2 684,00 € 2 147,00 € s DPH

kompaktní a lehké provedení; velký otvor; vhodný pro vysoké otáčky

hydraulický válec vč. jímky chladiva

Parametry

A1	11	B	103	B1	136
C	190	C1	30	D	170
E	130	E1	M6 x 1	F	85
F1	M10 x 1,5	G	70	G1	145
H	M60 x 2	H1	110	J	52
J1	86	K	36	K1	47
kg	16.8	L	75	L1	15
M1	55	Max.tažná síla (otevřeno) kgf	60 (6118)	Max.tažná síla (zavřeno) kgf	56 (5710)
Max.tlak kgf/ cm²	40.8	Moment setrvačnostíkgf/m²	0,052	N	73
N1	85	O1	14	P	96
P1	4	Plocha pístu tažná cm²	150	Plocha pístu tlačná cm²	161
Propustnost L/min	3,9	Průměr pístu	155	Q	102
Q1	M6 x 1	S	137	S1	PT1/2"
T	130	T1	6	Typ	M1552
U max	196	U/min max	6200	U1	187.5
V max	-5	V min	17	W	25
W min	47	W1	M58 x 1,5	X	4
X1	56	Z	5	Zdvih pístu	22

Tento produkt najdete v našem [KATALOGU na straně 62 \(2021\)](#)

KOVOSTROJ

Kovostroj servis, spol. s r.o., U Panasonicu 397, 530 06 Pardubice, IČ: 05324441, DIČ: CZ05324441
 Tel.: +420 724 721 905, E-mail: info@kovostroj servis.cz Web: www.upinani-nastroju.cz